



# Phoenix Air A2

# DTF-Härtungssofen

## Benutzerhandbuch



**Bei der Verwendung Ihres  
Ofens sollten immer grundlegende Vorsichtsmaßnahmen  
befolgt werden, einschließlich der folgenden:**

1. Lesen Sie alle Anweisungen.
2. Benutzen Sie den Ofen nur für den vorgesehenen Zweck.
3. Um das Risiko eines Stromschlags zu verringern, tauchen Sie den Ofen nicht in Wasser oder andere Flüssigkeiten.
4. Ziehen Sie niemals am Kabel, um es von der Steckdose zu trennen, sondern greifen Sie stattdessen den Stecker und ziehen Sie, um es zu trennen.
5. Achten Sie darauf, dass das Kabel keine heißen Oberflächen berührt. Lassen Sie den Ofen vollständig abkühlen, bevor Sie ihn aufbewahren.
6. Betreiben Sie den Ofen nicht mit einem beschädigten Kabel oder wenn das Gerät heruntergefallen oder beschädigt ist.  

Um das Risiko eines Stromschlags zu verringern, zerlegen Sie den Ofen nicht und versuchen Sie nicht, ihn zu reparieren. Bringen Sie es zur Prüfung und Reparatur zu einem qualifizierten Servicetechniker. Eine unsachgemäße Montage oder Reparatur kann das Risiko von Bränden, Stromschlägen oder Verletzungen bei der Verwendung des Geräts erhöhen.
7. Dieses Gerät ist nicht für die Verwendung durch Personen (einschließlich Kinder) mit eingeschränkten körperlichen, sensorischen oder geistigen Fähigkeiten oder mangelnder Erfahrung und Wissen bestimmt, es sei denn, sie werden von einer für sie verantwortlichen Person beaufsichtigt oder in die Verwendung des Geräts eingewiesen Sicherheit.
8. Es ist eine strenge Aufsicht erforderlich, wenn der Ofen von oder in der Nähe von Kindern verwendet wird. Lassen Sie die angeschlossenen Geräte nicht unbeaufsichtigt.
9. Beim Berühren heißer Metallteile kann es zu Verbrennungen kommen.
10. Um die Wahrscheinlichkeit einer Überlastung des Stromkreises zu verringern, betreiben Sie keine anderen Hochspannungsgeräte am Gerät gleiche Schaltung.
11. Wenn ein Verlängerungskabel erforderlich ist, sollte ein 16-Ampere-Kabel verwendet werden. Kabel mit einer geringeren Stromstärke können überhitzen. Es ist darauf zu achten, das Kabel so zu verlegen, dass man nicht daran ziehen oder darüber stolpern kann.

## Technische Parameter

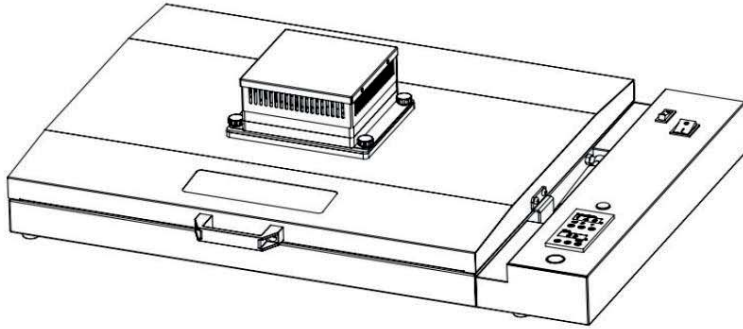

<b>Modell:</b>	Phoenix Air A2 DTF-Härtungsoven
<b>Stromspannung:</b>	220V/110V
<b>Leistung:</b>	1100W
<b>Temperaturbereich:</b>	0~150y/300y
<b>Maschinengröße:</b>	L87,5*B56,4*H*19,8CM
<b>Packungsgröße:</b>	95,8 * 60,9 * 27 cm
<b>Netto-/Bruttogewicht:</b>	15,8 kg/20,5 kg
<b>Verpackung:</b>	Karton
<b>Garantie:</b>	12 Monate.

## Maschinenansicht

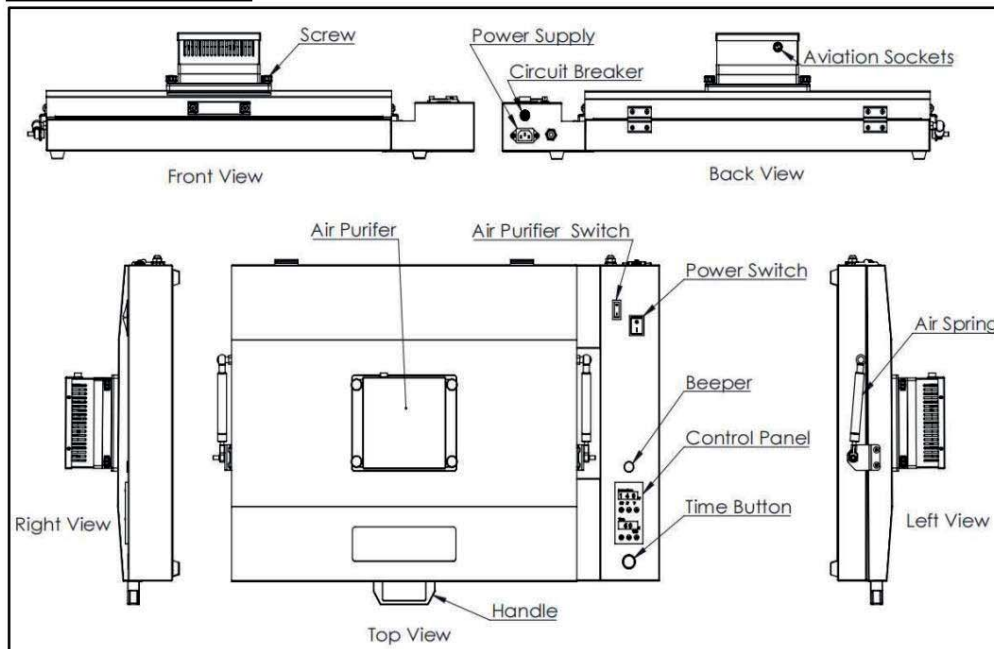

# Bedienungsanleitungen

1. Schließen Sie die Stromversorgung an.

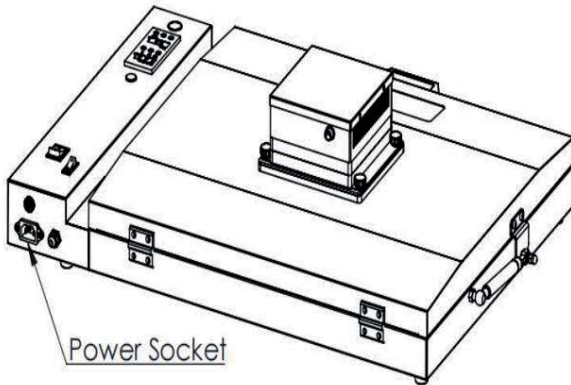

2. Maschine einschalten.

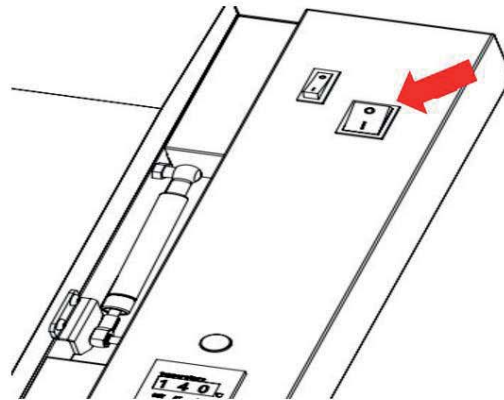

3. Temperatur einstellen.

(empfohlen 140°/284°)

Drücken Sie die Einstelltaste, um in den Temperatureinstellungsmodus zu gelangen.  
Drücken Sie die Auf- oder Ab-Taste, um die gewünschte Temperatur einzustellen.  
Drücken Sie die Set-Taste erneut, um den Temperatureinstellungsmodus zu verlassen.

4. Passen Sie die Zeit an.

(empfehlen Sie 60 Sekunden)

Drücken Sie die Einstelltaste, um in den Zeiteinstellungsmodus zu gelangen.  
Drücken Sie die Auf- oder Ab-Taste, um die gewünschte Zeit einzustellen.  
Drücken Sie die Set-Taste erneut, um den Zeiteinstellungsmodus zu verlassen.

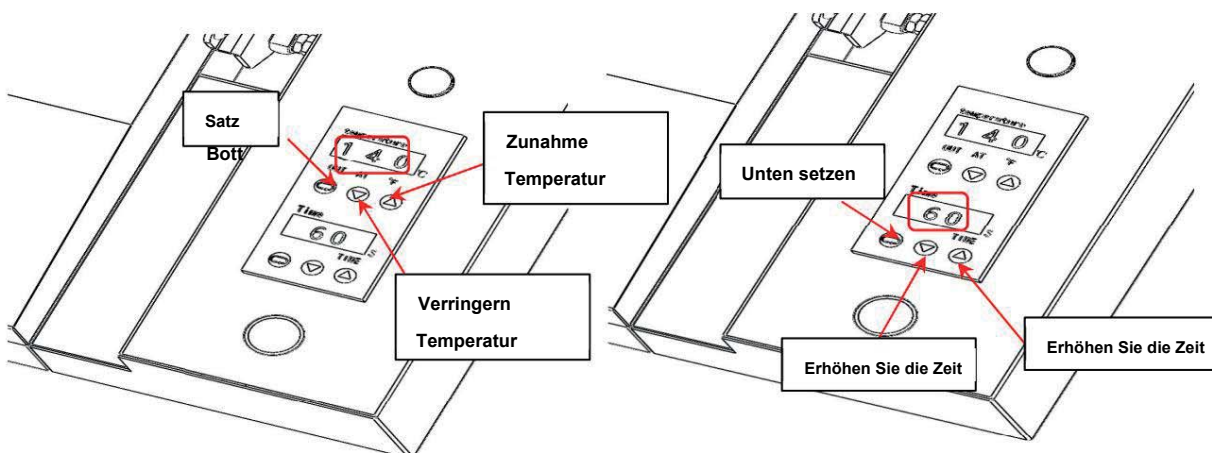

5. Bedruckte Folie (Kraftklebstoff) in das Backblech legen. Bitte achten Sie darauf, die bedruckte Folie in der Mitte der Heizung anzubringen. (Filmgröße 40\*50CM)

6. Schalten Sie beim Aushärten des Pulvers den Luftreinigerschalter ein. Schalten Sie den Luftreinigerschalter bei Nichtgebrauch aus, um eine maximale Filterlebensdauer zu gewährleisten und den Stromverbrauch zu senken.

1. Take Handle and Open Top Cover

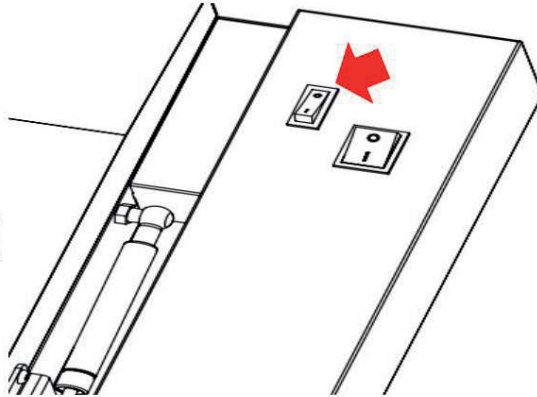
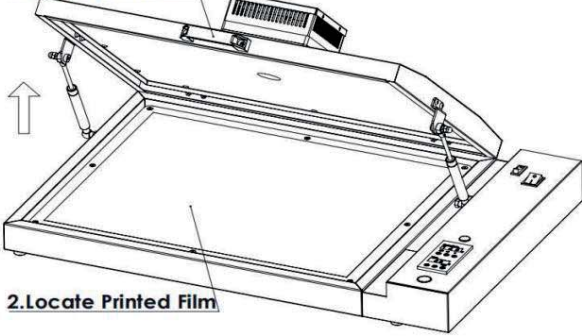

7. Drücken Sie die Starttaste, der Timer beginnt mit dem Countdown. Sobald der Timer 0 erreicht hat, ertönt ein Alarm. Folie entfernen und Drücken Sie die Starttaste erneut, um den Alarm zu beenden.

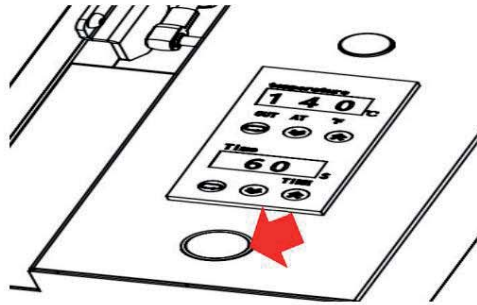

Anweisungen zum Anschließen des Erdungskabels:

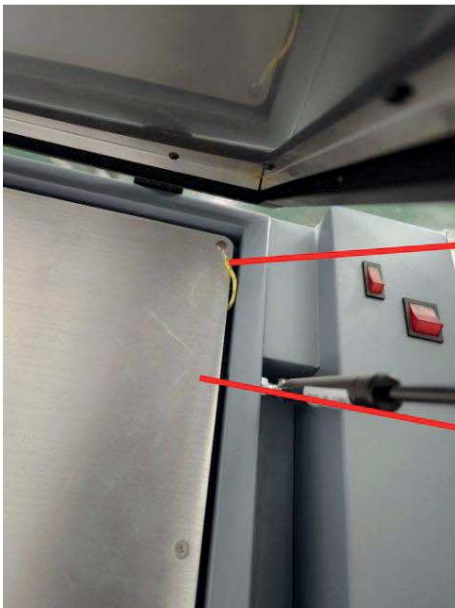

Erdungskabel

Verbinden Sie die Erde über eine Schraube mit der Heizplatte

Heizplatte

# Filteranweisungen ändern

1. Lösen Sie die 4 Schrauben und entfernen Sie die Häufigkeit des Wechsels des Luftreinigerfilters: i. HEPA-Filter (SKU: J.03.06.0307) alle 3 Monate ii. Kohlefilter (SKU: J.03.06.0308) – Alle 6–9 Monate, je nach Nutzung

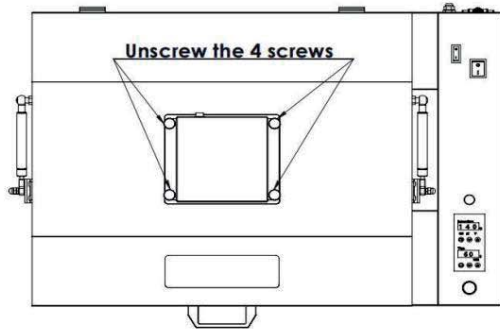

Remove air purifier

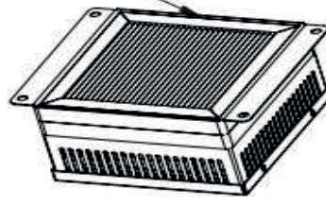

Der HEPA-Filter ist der oberste Filter in der Luftreinigerbaugruppe. Bitte ersetzen Sie den entsprechenden Filter gemäß der Grafik unten und wechseln Sie zu neuen Filternetzen

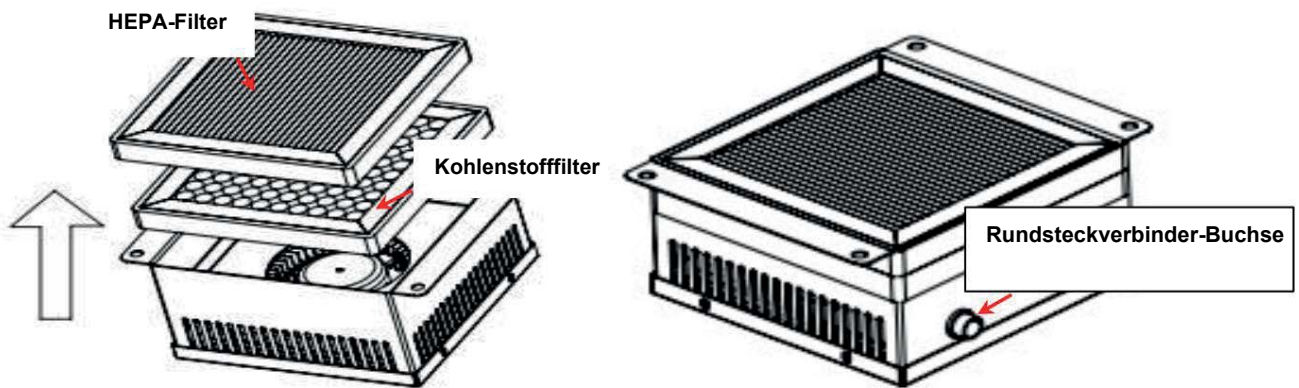

3. Positionieren Sie nach dem Filterwechsel den Luftreiniger und ziehen Sie die 4 Schrauben fest. Besondere Hinweise: Die Aviation-Buchsen des Luftreinigers müssen zur Rückseite des Ofens zeigen!

